

City Cab - 3.5 t roues simples

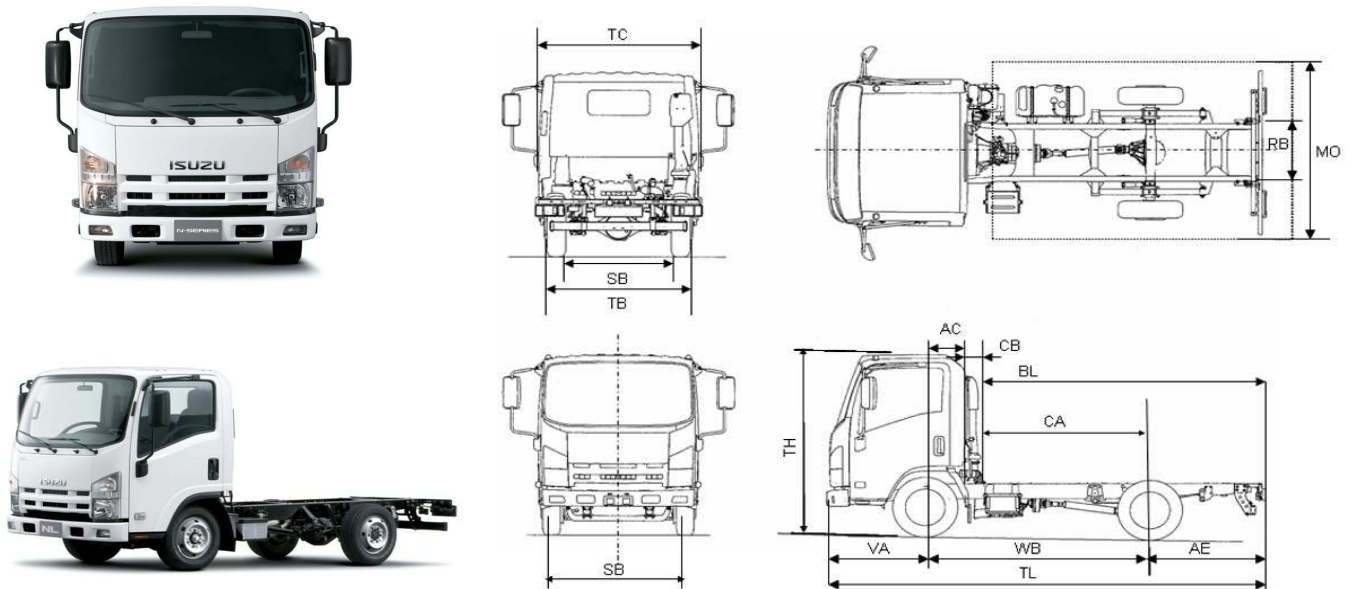

CODES ET EXPLICATIONS		CHASSIS CABINE
		NLR 85 AL E
WB	Empattement	2490
TL	Longueur châssis-cabine	4735
TH	Hauteur hors tout cabine	2145
TC	Largeur cabine (hors rétroviseurs)	1770
TB	Largeur au jumelage arrière	1605
SB	Voie de passage essieu avant / arrière	1395 / 1395
HA	Hauteur châssis arrière (non chargé)	700
RB	Largeur châssis	700
VA	Porte-à-faux avant châssis	1100
AE	Porte-à-faux arrière châssis	1145
AC	Essieu avant - dos cabine	463
CA	Dos cabine - essieu arrière	1905
CB	Distance minimale entre dos cabine et superstructure	190
BL	Longueur carrossable (minimum / maximum)	2587 / 3497
MO	Largeur maximale de la carrosserie hors tout	1982
	Porte-à-faux arrière carrosserie (minimum / maximum)	700 / 1660
POIDS (KG)		
MMA	Masse maximale autorisée (M.M.A.)	3500
	M.M.A. sur essieu avant	1900
	M.M.A. sur essieu arrière	2000
	Poids maximal de la remorque non freinée	750
	Poids maximal de la remorque avec frein	3500
	M.M.A. remorque avec frein	7000
	Poids à vide en ordre de marche (tare)*	1865
	Poids à vide sur essieu avant	1390
	Poids à vide sur essieu arrière	475
	Charge utile brute	1635

* Les poids sont donnés, véhicule en ordre de marche, réservoir de carburant 90 %, roue de réserve et équipement légale (chauffeur non compris)
Toutes les caractéristiques sont données à titre indicatif et peuvent être modifiées sans préavis de notre part.
Cette fiche technique ne constitue en aucun cas un document contractuel.

NLR 85 AL E
N-150.35

ISUZU
Powered for life

5 YEAR WARRANTY & ASSISTANCE

**city cab (1770 mm large)
simples roues arrière**

MOTORISATION

Code	ISUZU 4JJ1-X (Euro 5)
Configuration	4 cylindres en ligne, turbo-diesel intercooler
Cylindrée (cm³)	2 999
Alésage / course (mm)	95,4 / 104,9
Puissance maxi (norme CEE)	110 kW ou 150 ch. à 2800 tr/min
Couple maxi (norme CEE)	375 Nm à 1600 tr/min
Alimentation	Commons Rail/Rampe Commune

EXTÉRIEUR CABINE

Armature de cabine en acier galvanisé
Simple cabine : cabine basculante 45° avec 3 places
Pare choc couleur blanc en matière synthétique
Marchepied antidérapant, protégé par le déflecteur de porte
Ouverture des portes à 90°
Cabine profilée à déflecteur de pluie incorporé

TRANSMISSION

Embrayage	Mono disque à sec,
Boîte de vitesses	Mécanique ISUZU MYY5T
Rapport de pont arrière	5 rapports avant + 1 arrière synchronisées

VISIBILITÉ & SECURITE

Pare-brise collé, panoramique, (visibilité verticale 43°)
Vitres latérales plongeantes
Rétroviseurs latéraux chauffants grandes dimensions
Phares antibrouillard incorporés dans le pare-chocs
Feux de route 4 optiques, couplés aux feux de croisement

CHÂSSIS / SUSPENSION / PNEUMATIQUES

CHÂSSIS

Type poids lourd, profilé en U évolutif

SUSPENSION

Ressorts à lames semi-élliptiques, amortisseurs hydrauliques
télescopiques à double effet et barres stabilisatrices

ROUES & PNEUMATIQUES

Pneumatiques 205/75R16C

EQUIPEMENTS SUR CHÂSSIS

Garde-boues à l'avant
Porte roue de secours & roue de secours
Réservoir de carburant 68 L

INTÉRIEUR CABINE

Airbag chauffeur + airbag passager
Rétroviseur chauffant
Fermeture centralisée des portes avec commande à distance
Vitres teintées ; Vitres latérales électriques
Aménagement ergonomique facilitant le déplacement du
conducteur dans la cabine
Compte-tours
Siège conducteur réglable avec appui-tête
Banquette 2 places avant avec dossier repliable formant écritoire
Direction assistée ; Colonne de direction réglable
Poignées de maintien
Ventilateur électrique à 4 vitesses. Désembuage, chauffage,
et ventilation réparti dans la cabine
Essuies-glace à 2 vitesses et intermittent
Prédisposition Radio (24 V)

FREINAGE

FREINS

Système de freinage CEE hydraulique, avec servofrein à dépression
Disques ventilés à l'avant
Tambours à l'arrière

RALENTISSEUR

Ralenti-moteur sur échappement

EMISSIONS

EURO 5 Filtre à particule auto-généralant (DPD)

ÉLECTRICITÉ

Batteries	65D23L x 2
Alternateur	50 A / 24 V

ESPACES DE RANGEMENTS

Espace de rangement dans les portières
Espace de rangement au dessus du pare-brise côté conducteur
Tablette incorporé dans le dos du siège passager du milieu

OPTIONS

Radio-CD	Déflecteur de toit
GPS	Prise de force
Tapis de sol	Kit légal
Air conditionnée	

GARANTIE

2 ans garantie totale
5 ans ou 150.000 km sur la chaîne cinématique(moteur;boîte;pont)
5 ans ISUZU assistance

Toutes les caractéristiques sont données à titre indicatif et peuvent être modifiées sans préavis de notre part.
Cette fiche technique ne constitue en aucun cas un document contractuel.

ISUZU BENELUX NV - Pierstraat 233 - B-2550 Kontich

T +32 (0)3 450 17 60

F +32 (0)3 450 17 63

E-mail:info@isuzu.info

www.isuzu.info