

Comfort Cab - 3.5 t roues jumelées

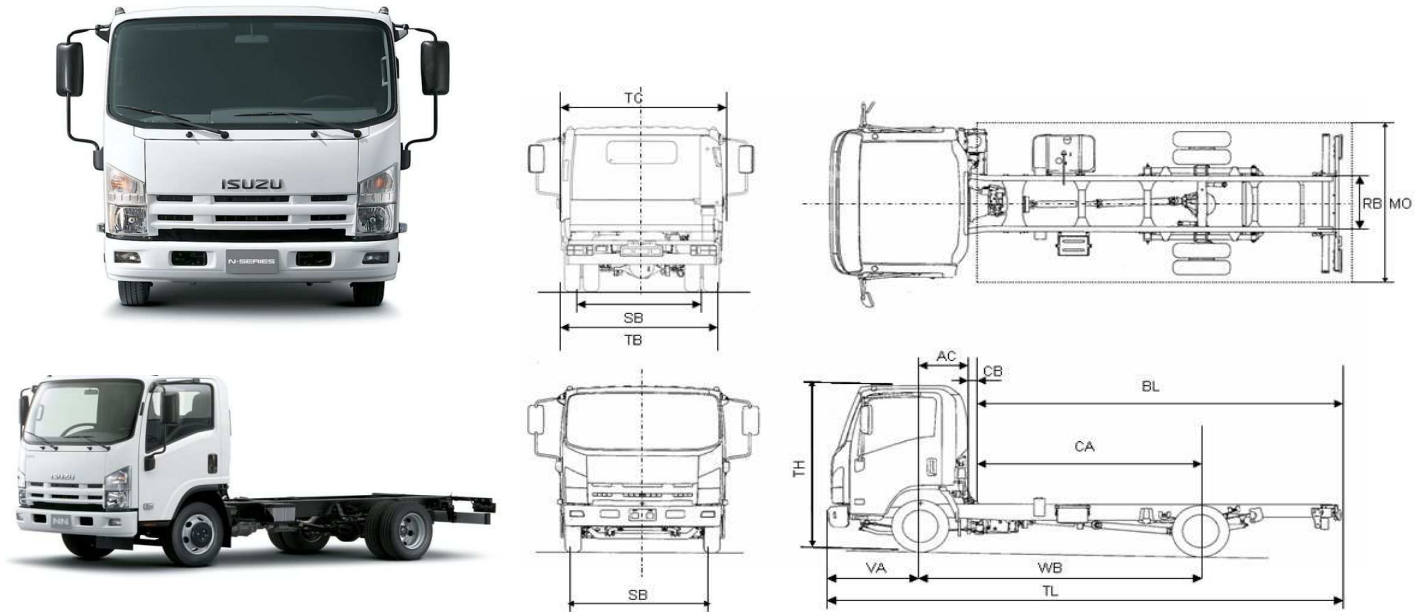

CODES ET EXPLICATIONS		CHASSIS CABINE NNR85 H	
WB	Empattement		3395
TL	Longueur châssis-cabine		6098
TH	Hauteur hors tout cabine		2140
TC	Largeur cabine (hors rétroviseurs)		1995
TB	Largeur au jumelage arrière		1914
SB	Voie de passage essieu avant / arrière		1680/1485
HA	Hauteur châssis arrière (non chargé)		700
RB	Largeur châssis		750
VA	Porte-à-faux avant châssis		1110
AE	Porte-à-faux arrière châssis		1593
AC	Essieu avant - dos cabine		573
CA	Dos cabine - essieu arrière		2822
CB	Distance minimale entre dos cabine et superstructure		190
BL	Longueur carrossable (min / max)		3382 / 4930
MO	Largeur maximale de la carrosserie hors tout		2400
	Porte-à-faux arrière carrosserie (min / max)		750/ 2260
POIDS (KG)			
MMA	Masse maximale autorisée (M.M.A.)		3500
	M.M.A. sur essieu avant		1900
	M.M.A. sur essieu arrière		2200
	Poids maximal de la remorque non freinée		750
	Poids maximal de la remorque avec frein		3500
	M.M.A. remorque avec frein		7000
	Poids à vide en ordre de marche (tare)*		2205
	Poids à vide sur essieu avant		1540
	Poids à vide sur essieu arrière		665
	Charge utile brute		1295

* Les poids sont donnés, véhicule en ordre de marche, réservoir de carburant 90 %, roue de réserve et équipement légale (chauffeur non compris)
Toutes les caractéristiques sont données à titre indicatif et peuvent être modifiées sans préavis de notre part.
Cette fiche technique ne constitue en aucun cas un document contractuel.

NNR 85

N 150.50

ISUZU
Powered for life**5 YEAR WARRANTY & ASSISTANCE****comfort cab (1990 mm)**
roues jumelées à l'arrière - permis B**MOTORISATION**

Code	ISUZU 4JJ1-X (Euro 5)
Configuration	4 cylindres en ligne, turbo-diesel intercooler
Cylindrée (cm³)	2 999
Alésage / course (mm)	95,4 / 104,9
Puissance maxi (norme CEE)	110 kW ou 150 ch. à 2800 tr/min
Couple maxi (norme CEE)	375 Nm à 1600 tr/min
Alimentation	Commons Rail/Rampe Commune

TRANSMISSION

Embrayage	Mono disque à sec,
Boîte de vitesses	Mécanique ISUZU MYY5T
	5 rapports avant + 1 arrière synchronisées
Rapport de pont arrière	4100/1

CHÂSSIS / SUSPENSION / PNEUMATIQUES**CHÂSSIS**

Type poids lourd, profilé en U évolutif

SUSPENSIONRessorts à lames semi-elliptiques, amortisseurs hydrauliques
téléscopiques à double effet et barres stabilisatrices**ROUES & PNEUMATIQUES**

Pneumatiques 195/75R 16C

EQUIPEMENTS SUR CHÂSSISGarde-boues à l'avant
Porte roue de secours & roue de secours
Réservoir de carburant 90 L**FREINAGE****FREINS**Système de freinage CEE hydraulique, avec servofrein à dépression
Disques ventilés à l'avant,
Tambours à l'arrière**RALENTISSEUR**

Ralentisseur moteur sur échappement

EMISSIONS

EURO 4 Filtre à particule auto-général (DPD)

ELECTRICITE

batteries	65D23L x 2
Alternateur	50 A / 24 V

EXTÉRIEUR CABINEArmature de cabine en acier galvanisé, panneaux monocoque
Simple cabine : cabine basculante 45° avec 3 places
Pare-chocs couleur blanc en matière synthétique
Marchepied antidérapant, protégé par le déflecteur de porte
Ouverture des portes à 90°
Cabine profilée à déflecteur de pluie incorporé**VISIBILITÉ & SECURITE**Pare-brise collé, panoramique, (visibilité verticale 43°)
Vitres latérales plongeantes
Rétroviseurs latéraux chauffants grandes dimensions
Phares antibrouillard incorporés dans le pare-chocs
Feux de route 4 optiques, couplés aux feux de croisement**INTÉRIEUR CABINE**Airbag chauffeur + airbag passager
Rétroviseur réglable électriquement
Fermeture centralisée des portes avec commande à distance
Vitres teintées ; Vitres latérales électriques
Aménagement ergonomique facilitant le déplacement du
conducteur dans la cabine
Compte-tours
Siège conducteur suspendu
Banquette 2 places avant avec dossier repliable formant écritoire
Direction assistée ; Colonne de direction réglable
Poignées de maintien
Ventilateur électrique à 4 vitesses. Désembuage, chauffage,
et ventilation réparties dans la cabine
Essuies-glace à 2 vitesses et intermittent
Prédisposition Radio (24 V)**ESPACES DE RANGEMENTS**Espace de rangement dans les portières
Espace de rangement au dessus du pare-brise
Tablette incorporé dans le dos du siège passager du milieu**OPTIONS**

Radio-CD	Déflecteur de toit
GPS	Prise de force
Tapis de sol	Kit légal
Air conditionnée	

GARANTIES2 ans garantie totale
5 ans ou 150.000 km sur la chaîne cinématique(moteur;boîte;pont)
5 ans ISUZU assistanceToutes les caractéristiques sont données à titre indicatif et peuvent être modifiées sans préavis de notre part.
Cette fiche technique ne constitue en aucun cas un document contractuel.**ISUZU BENELUX NV - Pierstraat 233 - B-2550 Kontich****T +32 (0)3 450 17 60 F +32 (0)3 450 17 63 E-mail:info@isuzu.info www.isuzu.info**