

NPR75

N190.75

ISUZU
Powered for life

5 YEAR WARRANTY & ASSISTANCE

Comfort Cab DC - 7.5 t dubbele (lucht) banden

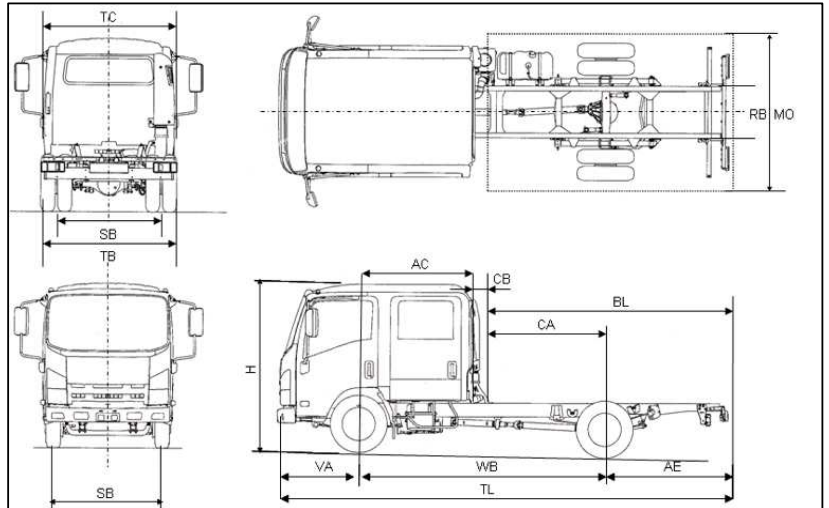

CODES EN VERKLARINGEN		CHASSIS CABINE NPR75 M DC
WB	wielbasis	4475
TL	Totale lengte chassis-cabine	7804
TH	Totale hoogte chassis-cabine	2264
TC	Totale breedte cabine (zonder achteruitkijkspiegels)	1995
TB	Totale breedte over achterbanden	2150
SB	Spoorbreedte vooras / achteras	1680 / 1650
HA	Chassishoogte bij achteras (onbelast)	800
RB	Chassisbreedte	850
VA	Vooroverbouw chassis	1110
AE	Achteroverbouw chassis	2219
AC	Vooras - achterkant cabine	1574
CA	Achterkant cabine - achteras	2901
CB	Minimum vrije ruimte tussen cabine en laadbak	190
BL	Laadbaklengte (minimum / maximum)	3461 / 5694
MO	Maximale breedte van de opbouw	2500
	Achteroverbouw van de opbouw (minimum / maximum)	750 / 2983
GEWICHTEN (KG)		
MTM	Maximum toegelaten massa totaal	7500
	Maximum toegelaten massa op de vooras	3100
	Maximum toegelaten massa op de achteras	6000
	Maximaal aanhangwagengewicht (ongeremd)	750
	Maximaal aanhangwagengewicht (geremd)	3500
	M.T.M. met geremde aanhangwagen	11000
	Leeggewicht rijklaar voertuig (tarra)*	3035
	Leeggewicht op vooras	2013
	Leeggewicht op achteras	1022
	Bruto laadvermogen	4465

* De gewichten houden rekening met een rijklaar voertuig, 90 % tankinhoud, reservewiel en wettelijke uitrusting (bestuurder niet inbegrepen)
Bijgaande gegevens worden slechts ter informatie medegedeeld en kunnen steeds zonder voorafgaande kennisgeving gewijzigd worden.
Deze technische fiche kan in geen geval beschouwd worden als een contractueel document.

NPR75

N190.75

ISUZU
Powered for life**5 YEAR WARRANTY & ASSISTANCE****comfort cab DC (1990 mm breed)
dubbele band (lucht) achteraan - rijbewijs C****MOTOR**

Code	ISUZU 4HK1TCS (Euro 5)
Type	4 cylinders in lijn, turbo-diesel intercooler
Cylinderinhoud (cm³)	5193
Boring / slag (mm)	110 / 125
Maximum vermogen	140kw/2600tr/m
Maximum koppel (EEC norm)	510nm/1500tr/m
Brandstofvoedingssysteem	Common Rail

CABINE

Cabine in gegalvaniseerd staal, zelfdragend
Dubbele cabine 7 plaatsen
Kunststof voorbumper in kleur
Antislip opstap, beschermd door het portier
Openingshoek van de deuren 90°
Gestroomlijnde cabine met geïntegreerde waterkering

OVERBRENGING

Koppeling	Enkelvoudige droge schijf, diameter 325 mm
Versnellingsbak	6 vooruit + 1 achteruit, gesynchroniseerd

ZICHTBAARHEID & VEILIGHEID

ABS + airbag chauffeur + airbag passagier
Panoramische en gelaagde voorruit
Schuin uitgesneden zijruit
Verstelbare achteruitkijkspiegels
Mistlampen geïntegreerd in de bumper
Halogeen koplampen

Eindverhouding

CHASSIS / OPHANGING / BANDEN**CHASSIS**

Type zware vrachtwagen, stalen U-profiel

OPHANGING

Semi-elliptische bladveren met dubbelwerkende hydraulische telescopische Schokdempers en stabilisatorstangen

WIELEN & BANDEN

215/75R 17.5

Dubbele banden en wielen achteraan

UITRUSTING OP HET CHASSIS

Spatlappen vooraan

Reservewielhouder met reservewiel

Brandstoftank met een inhoud van 90L

CABINE INTERIEUR

Electrisch verstelbare en verwarmde spiegels
Centrale deurvergrendeling met afstandbediening
Electrische verstelbare ruiten
Digitale tachograaf en snelheidsbegrenzer
Regelbare bestuurderszetel met hoofdsteun
Passagierszitbank met 2 plaatsen
Ergonomische opstelling van instrumenten en schakelaars
Toerenteller + digitale dagteller
Bekerhouder (2x)
Stuurbekrachtiging
Telescopisch stuur (hoogte en hoek regeling)
Verluchting en verwarmingsinstallatie
Ruitenwissers met 2 snelheden en intervalschakelaar
Pre-radio uitrusting (24 V)

REMSYSTEEM**REMMEN**

Hydraulisch remsysteem met vacuümbekrachtiging

Schijfremmen vooraan 310x42V

Trommelremmen achteraan

ABS en EBD

MOTORREM

Motorrem op de uitlaat

OPBERGMOGELIJKHEDEN

Opbergvakken tussen de zetels en in de portieren
Opbergvak bovenaan cabine vooraan (chauffeurszijde)
Schrijftablet achterkant van de midden passagierszetel

OPTIES

Radio-CD	Dakspoiler
GPS	PTO
Vloermatten	Wettelijke uitrusting
Airco	

UITLAAT

onderhoudsvrije roetfilter (DPD)

ELEKTRISCHE INSTALLATIE

Batterijen	80D26Lx2
Alternator	50 A / 24 V

WAARBORGEN

2 jaar totale waarborg
5 jaar of 150.000 km op de aandrijflijn
5 jaar bijstand (ISUZU Assistance)

Bijgaande gegevens worden slechts ter informatie medegedeeld en kunnen steeds zonder voorafgaande kennisgeving gewijzigd worden.
Deze technische fiche kan in geen geval beschouwd worden als een contractueel document.

ISUZU BENELUX NV - Pierstraat 233 - B-2550 Kontich

T +32 (0)3 450 17 60

F +32 (0)3 450 17 63

E-mail: info@isuzu.info

www.isuzu.info